

Contar	Descripción
--------	-------------

1

MAGNA3 32-120 F



Advierta! la foto puede diferir del actual producto

Código: Bajo pedido

La bomba MAGNA3 es una circuladora de rotor húmedo, siendo la es la opción ideal para cualquier proyecto de construcción. Con su eficiencia, rango de funcionamiento y capacidades de comunicación, MAGNA3 es ideal para crear sistemas de calefacción y refrigeración de alto rendimiento.

Las principales características de la bomba MAGNA3 son:

- Pantalla a color con infografías en 3D
- Índice EEI promedio < 0,19
- Bajo nivel de ruido
- Entrada analógica configurable
- Arranque/parada es a través de entrada digital
- Relés de estado y alarma configurables en NO o NC
- Múltiples protocolos de comunicación con tarjetas CIM (opcional)
- Función multibomba inalámbrica entre dos bombas simples iguales
- Sensor de temperatura y presión diferencial incorporado.
- Válida para aplicaciones de Agua Caliente Sanitaria (Versiones N – Acero Inoxidable)
- Carcasa de aislamiento integrado
- Grundfos Eye - proporciona información sobre el estado la bomba
- Comunicación y elaboración de informes a través de Grundfos GO

MAGNA3 es la opción superior para una amplia gama de aplicaciones de calefacción y refrigeración, que incluyen:

- Superficies de calefacción
- Bucles de mezcla, especialmente compatible con el MIXIT de Grundfos
- Superficies de aire acondicionado
- Sistemas de bombeo de geotermia
- Pequeñas aplicaciones de enfriadoras

Para adaptarse a todas las aplicaciones del mercado, la bomba MAGNA3 cuenta con las siguientes características:

- AutoAdapt, la bomba se ajusta automáticamente a las características actuales del sistema
- FlowAdapt, que reduce la necesidad de válvulas de estrangulamiento, reduciendo los costos en los componentes del sistema
- Control de presión proporcional
- Control de presión constante
- Control de temperatura constante
- Control de curva constante
- FlowLimit
- Monitorización de energía térmica (requiere un sensor de temperatura adicional)
- Control de temperatura diferencial (requiere un sensor de temperatura adicional)
- Modo Nocturno

Líquido:

Líquido bombeado: Agua

Rango de temperatura del líquido: -10 .. 110 °C

Temperatura del líquido durante el funcionamiento: 60 °C

Contar	Descripción
	<p>Densidad: 983.2 kg/m³</p> <p>Técnico:</p> <p>Caudal real calculado: 12.18 m³/h</p> <p>Altura resultante de la bomba: 6.36 m</p> <p>Clase TF: 110</p> <p>Homologaciones en la placa de características: CE,VDE,EAC,CN ROHS,WEEE</p> <p>Materiales:</p> <p>Carcasa de la bomba: Hierro fundido EN-GJL-250 ASTM A48-250B</p> <p>Impulsor: PES 30 % FIBRA VIDRIO</p> <p>Instalación:</p> <p>Rango de temperaturas ambientes: 0 .. 40 °C</p> <p>Presión de trabajo máxima: 10 bar</p> <p>Normativa de brida: DIN</p> <p>Conexión de tubería: DN 32</p> <p>Presión nominal: PN 6/10</p> <p>Longitud puerto a puerto: 220 mm</p> <p>Datos eléctricos:</p> <p>Potencia - P1: 15 .. 333 W</p> <p>Frecuencia de red: 50 / 60 Hz</p> <p>Tensión nominal: 1 x 230 V</p> <p>Consumo de intensidad máximo: 0.18 .. 1.55 A</p> <p>Grado de protección (IEC 34-5): X4D</p> <p>Clase de aislamiento (IEC 85): F</p> <p>Otros:</p> <p>Energía (IEE): 0.18</p> <p>Peso neto: 15.2 kg</p> <p>Peso bruto: 17 kg</p> <p>Volumen de transporte: 0.039 m³</p> <p>VVS danés n.º: 380951312</p> <p>RSK sueco n.º: 5732486</p> <p>Finés: 4615145</p> <p>NRF noruego n.º: 9042657</p>

Bajo pedido MAGNA3 32-120 F

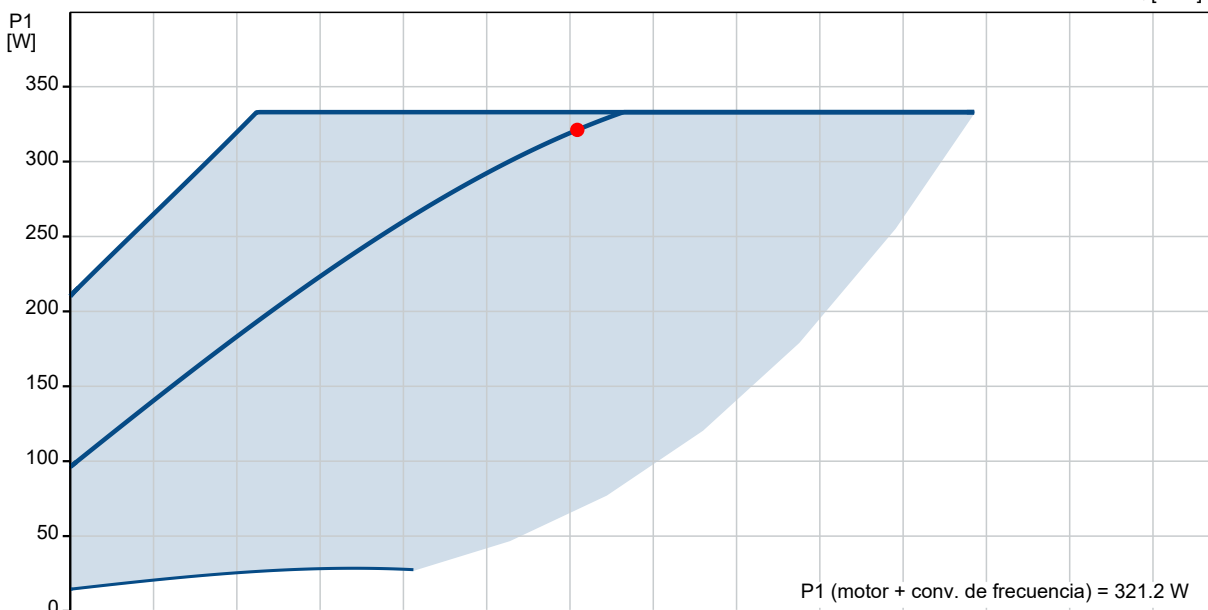
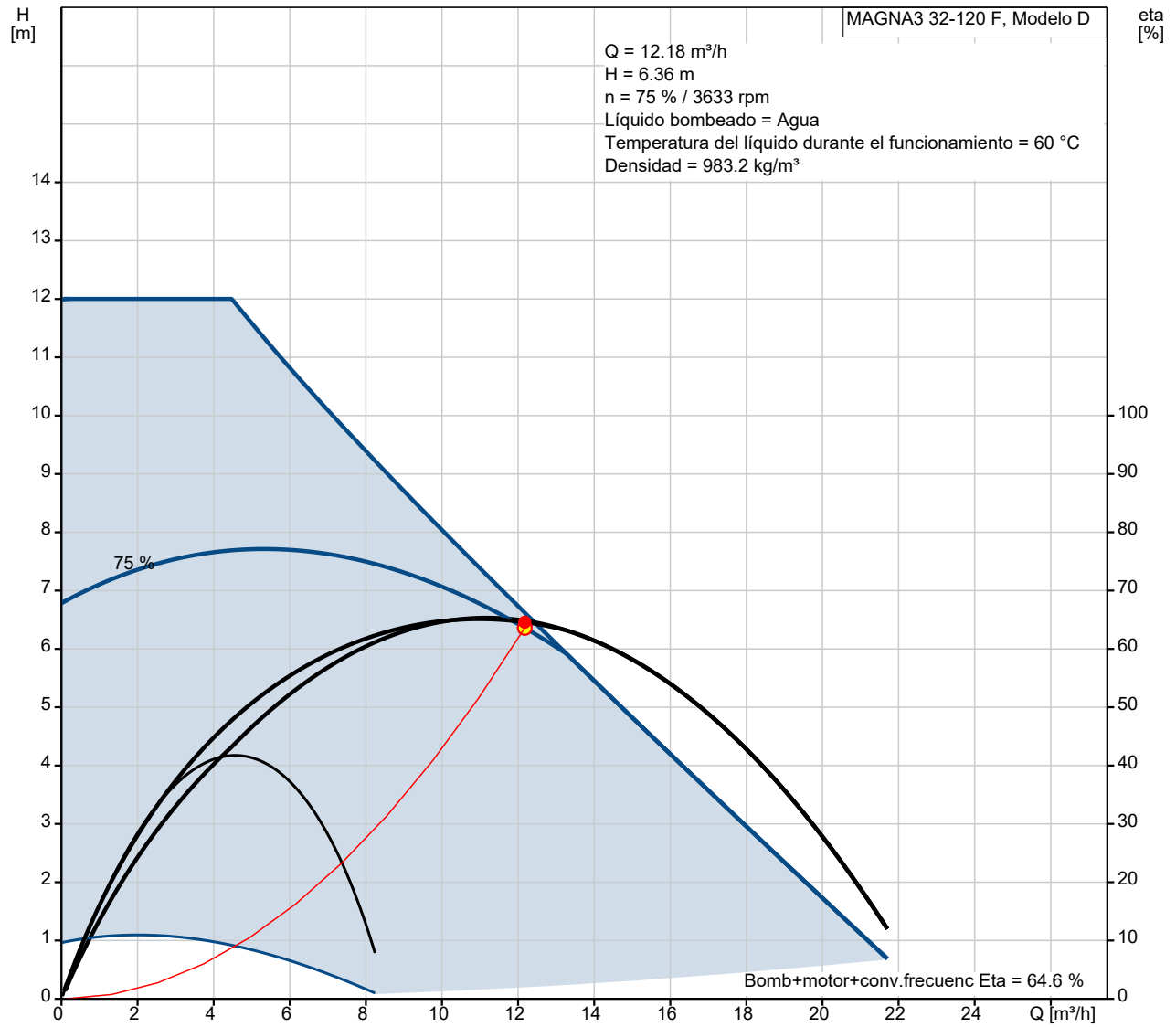

Descripción	Valor
Información general:	
Producto::	MAGNA3 32-120 F
Código::	Bajo pedido
Número EAN::	Bajo pedido
Técnico:	
Caudal real calculado:	12.18 m³/h
Altura resultante de la bomba:	6.36 m
Altura máx.:	120 dm
Clase TF:	110
Homologaciones en la placa de características:	CE,VDE,EAC,CN ROHS,WEEE
Modelo:	D
Materiales:	
Carcasa de la bomba:	Hierro fundido
Carcasa de la bomba:	EN-GJL-250
Carcasa de la bomba:	ASTM A48-250B
Impulsor:	PES 30 % FIBRA VIDRIO
Instalación:	
Rango de temperaturas ambientes:	0 .. 40 °C
Presión de trabajo máxima:	10 bar
Normativa de brida:	DIN
Conexión de tubería:	DN 32
Presión nominal:	PN 6/10
Longitud puerto a puerto:	220 mm
Líquido:	
Líquido bombeado:	Agua
Rango de temperatura del líquido:	-10 .. 110 °C
Temperatura del líquido durante el funcionamiento:	60 °C
Densidad:	983.2 kg/m³
Datos eléctricos:	
Potencia - P1:	15 .. 333 W
Frecuencia de red:	50 / 60 Hz
Tensión nominal:	1 x 230 V
Consumo de intensidad máximo:	0.18 .. 1.55 A
Grado de protección (IEC 34-5):	X4D
Clase de aislamiento (IEC 85):	F
Otros:	
Energía (IEE):	0.18
Peso neto:	15.2 kg
Peso bruto:	17 kg
Volumen de transporte:	0.039 m³
VVS danés n.º:	380951312
RSK sueco n.º:	5732486
Finés:	4615145
NRF noruego n.º:	9042657

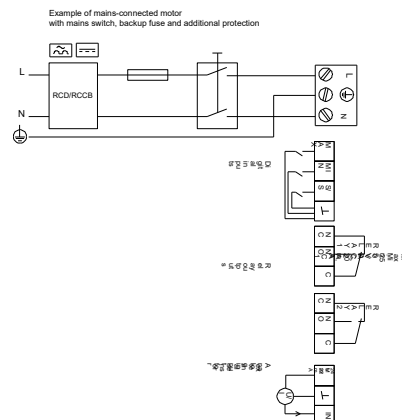
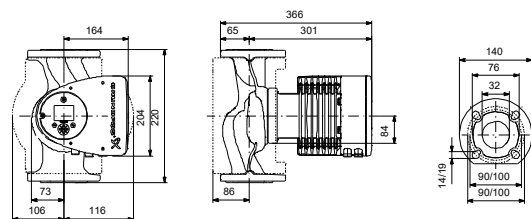
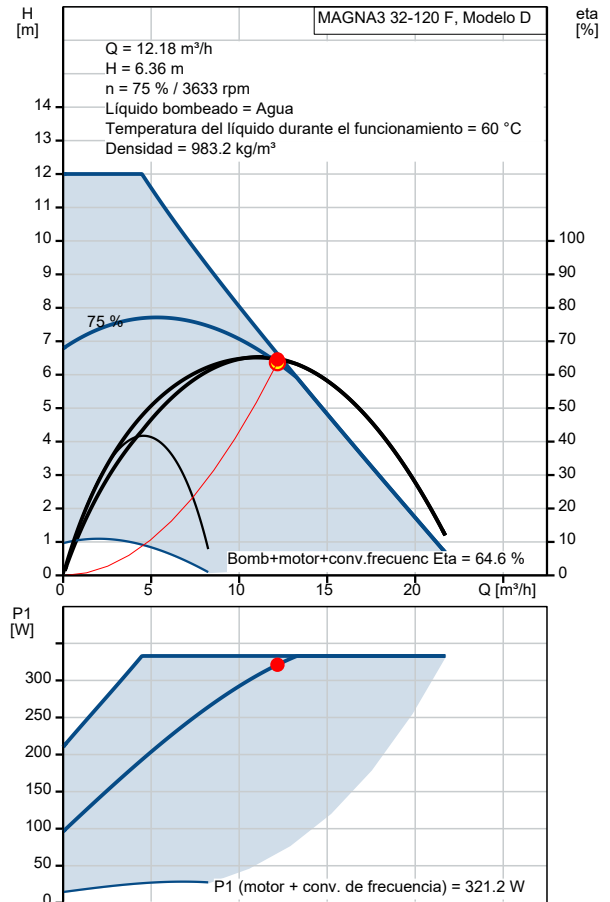

Bajo pedido MAGNA3 32-120 F

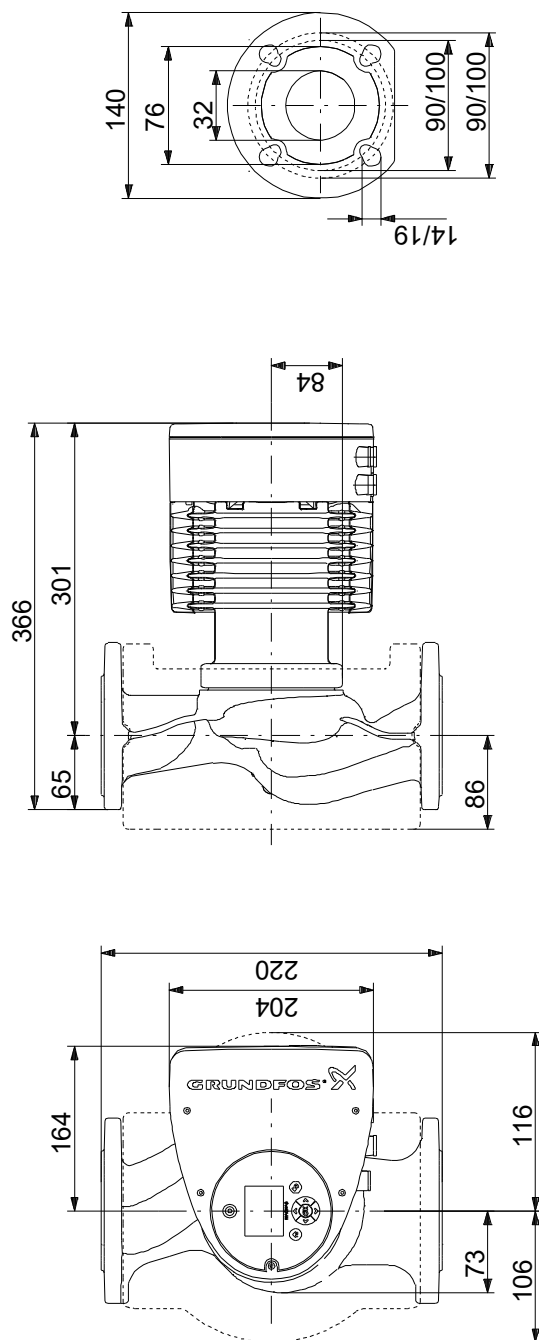

Nota: todas las unidades están en [mm] a menos que se indiquen otras. Exención de responsabilidad: este esquema dimensional simplificado no muestra todos los detalles.

Bajo pedido MAGNA3 32-120 F

Example of mains-connected motor with mains switch, backup fuse and additional protection

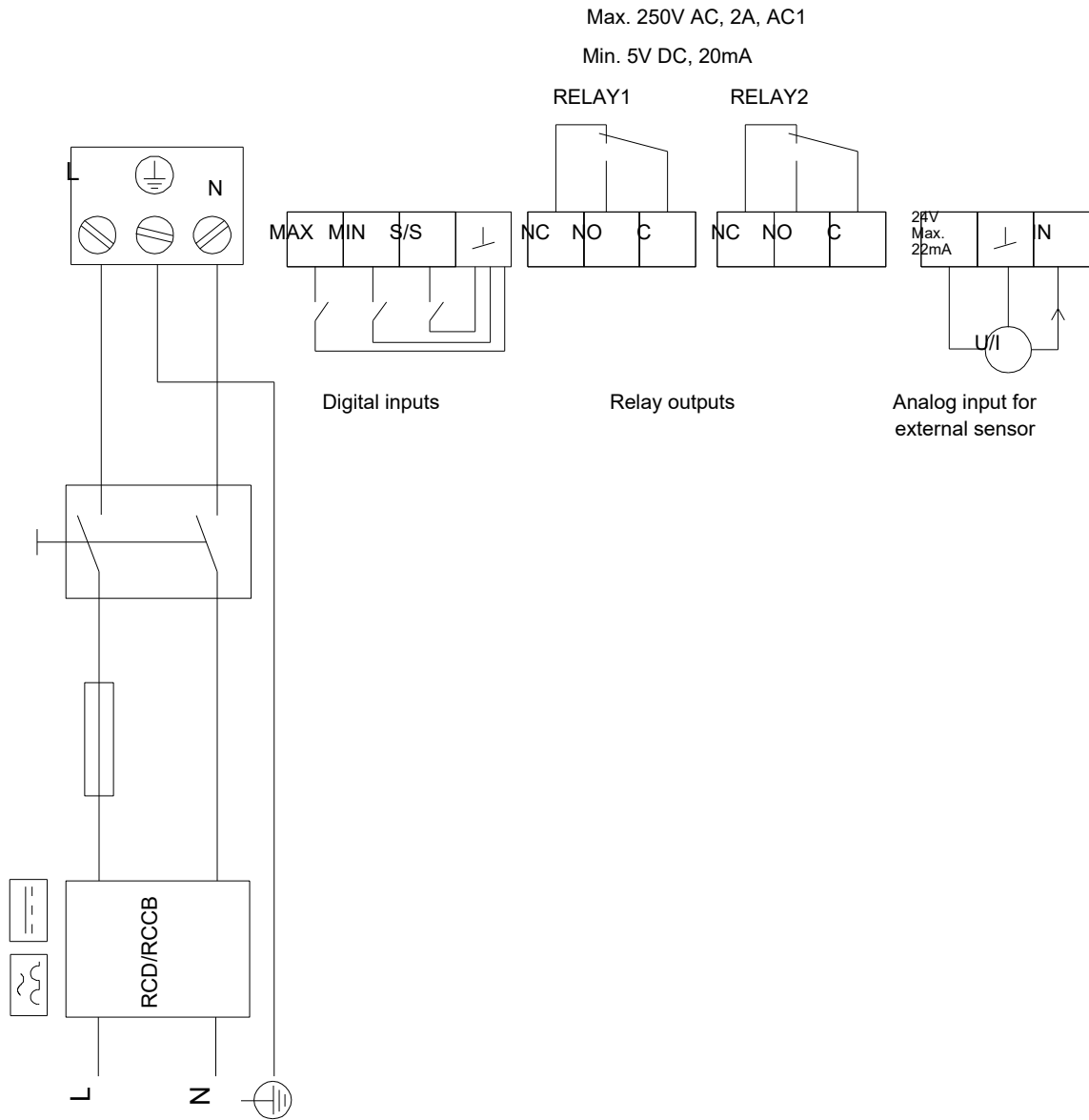

¡Nota! Uds en [mm] a menos que otras estén expresadas



Empresa:
Creado Por:
Teléfono:

Datos: 08/11/2021

Dados da encomenda:

Nombre de producto: MAGNA3 32-120 F

Cantidad: 1

Código prod.: Bajo pedido

Total: Precio bajo pedido
